

ПРАЙС-ЛИСТ 2019

Schiedel PERMETER 50

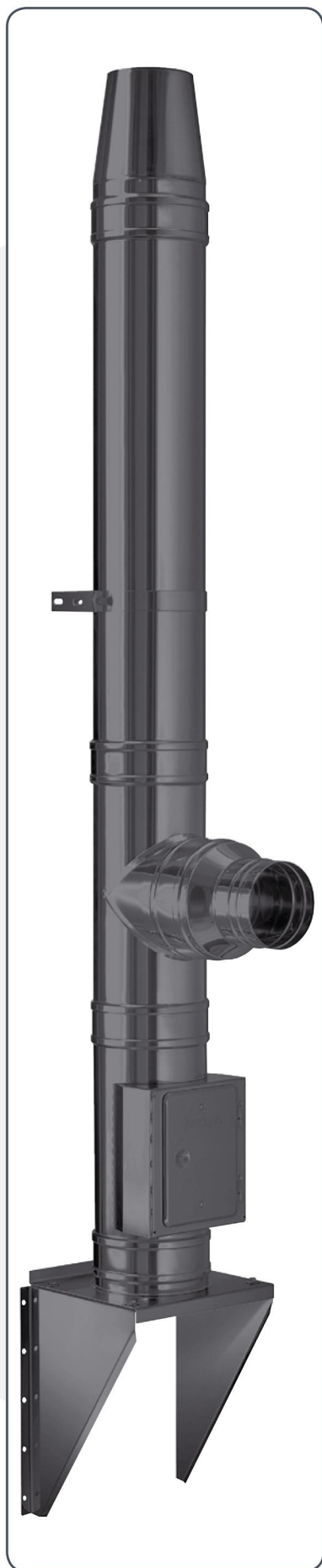



Краткая характеристика

PERMETER это стальная двухконтурная дымоходная система с изоляцией, предназначенная для отвода продуктов сгорания от каминов, печей и котлов, использующих в качестве топлива дрова, пеллеты или природный газ. Для производства внутреннего контура дымоходной системы PERMETER используется высококачественная нержавеющая сталь AISI 444.

Внешняя оболочка из оцинкованной стали с порошковой окраской в один из трех цветов: черный, серый или белый. Указанные цвета точно повторяют цветовые решения каминов, топок, печей и аксессуаров для них.

В качестве теплоизоляции в системе PERMETER используется уникальный материал SUPERWOOL PLUS, обладающий лучшими теплоизоляционными свойствами в своем классе материалов. SUPERWOOL имеет нулевую усадку, что позволяет сохранять сплошной слой изоляции в течение всего срока эксплуатации, и не меняет своих свойств при нагреве до 1200°C.

Дымоходная система PERMETER производится с толщиной изоляции 25 или 50 мм.

Рабочая температура эксплуатации дымоходной системы PERMETER до 600 °C.

Элементы дымоходной системы имеют раструбный способ соединения с фиксацией хомутом.

Узел соединения элементов, разработанный специалистами SCHIEDEL, надежно защищен от проникновения внешних осадков и конденсата внутри трубы, имеет защиту от термического удлинения и позволяет производить быстрый и надежный монтаж дымохода

в любых условиях.

Классификация согласно EN:

EN 1856-1 T450 NI WV2 L99060 G50

EN 1856-1 T450 NI DV3 L99060 G50

EN 1856-1 T600 NI WV2 L99060 G25

EN 1856-1 T600 NI DV3 L99060 G25

Описание

- Для твердого топлива только в режиме разрежения
- Устойчива к воздействию влаги
- Непрерывный слой изоляции по всей высоте дымохода
- Низкая температура на наружной оболочке
- Калиброванные элементы
- Занимает мало места
- Малый вес
- Простой и быстрый монтаж
- Возможен настенный монтаж и монтаж непосредственно на топку
- Не требуется фундамент
- Качественный сварной шов всех элементов
- Эксплуатация возможна сразу после монтажа.



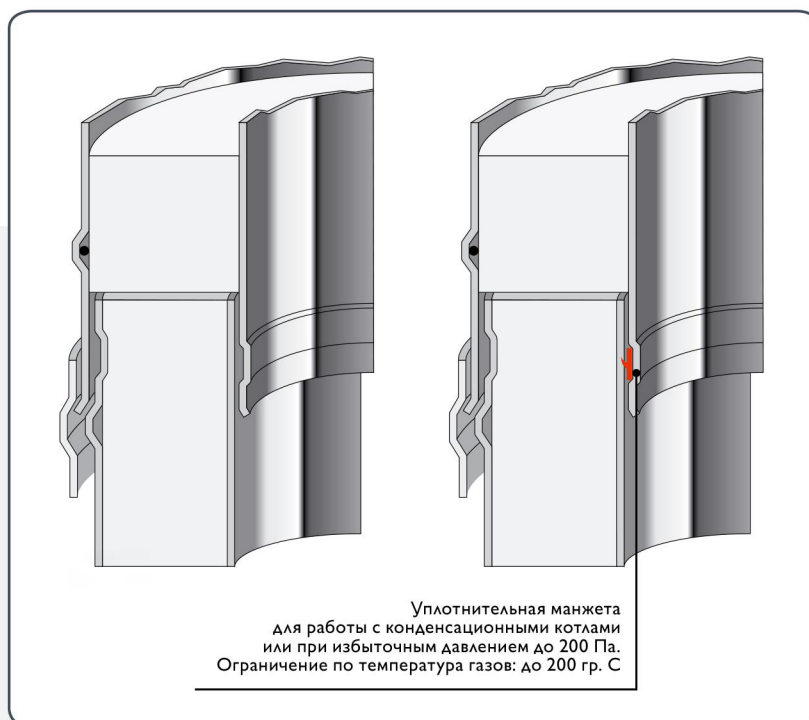

- | | | | |
|----|--|-----|--|
| 1 | Напольный элемент с отводом конденсата 1000 мм | 7d | Отвод 15° |
| 2 | Основание с отводом конденсата | 8a | Переходник на топку |
| 3 | Промежуточный опорный элемент | 8b | Переходник Perimeter 25 - Perimeter 50 |
| 3a | Опорная консоль | 8c | Переходник Prima-Plus - Perimeter |
| 3b | Заглушка тройника с отводом конденсата | 9 | Переходник кирпичная труба - PERMETER |
| 3c | Заглушка для твердого топлива | 10 | Уплотнительная манжета от дождя |
| 4a | Элемент трубы 1000 мм | 11a | Проход через крышу 0° |
| 4b | Элемент трубы 500 мм | 11b | Проход через крышу 3-15° |
| 4c | Элемент трубы 250 мм | 11c | Проход через крышу 16-25° |
| 4d | Шибер | 11d | Проход через крышу 26-35° |
| 5 | Усиленный хомут | 11e | Проход через крышу 36-45° |
| 6a | Тройник подключения 90° | 12a | Конус |
| 6b | Тройник подключения 45° | 12b | Конус с зонтиком |
| 6c | Тройник прочистки для твердого топлива | 13 | Раздвижной настенный хомут |
| 7a | Отвод 90° | 14 | Хомут для перекрытий |
| 7b | Отвод 45° | 15a | Декоративная пластина 0°-5° |
| 7c | Отвод 30° | 15b | Декоративная пластина 35°-45° |

Опорные элементы с изоляцией

внутр. Ø мм	130	150	200	250	300*	350*
внешн. Ø мм	230	250	300	350	400	450

1 Напольный элемент с отводом конденсата (1000 мм)

ЧЕРНЫЙ (RAL 9005)

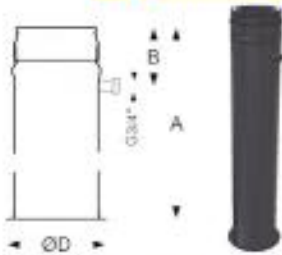

SAP код	118059	118178	118584	113656	121317	121321
ЦЕНА, руб.	14 955	16 041	16 472	18 923	по запросу	по запросу

СЕРЫЙ (NCS 7500)

SAP код	118050	118179	118586	113653	121322	121319
ЦЕНА, руб.	14 955	16 041	16 472	18 923	по запросу	по запросу

A						
B						
ØD						
Вес (kg)						

2 Основание с отводом конденсата

ЧЕРНЫЙ (RAL 9005)



SAP код	114348	114605	115454	116324	121324	121327
ЦЕНА, руб.	6 450	8 500	10 618	10 816	по запросу	18 854

СЕРЫЙ (NCS 7500)

SAP код	114340	114598	115451	116323	121325	121328
ЦЕНА, руб.	6 450	8 500	10 618	10 816	по запросу	18 854

H	95	95	95	95	95	95
A	300	320	370	420	475	500
C						
Вес (kg)						

3 Промежуточный опорный элемент

SAP код	116942	117216	117827	118210	121152	121155
ЦЕНА, руб.	7 839	8 236	9 824	10 716	14 388	15 380

СЕРЫЙ (NCS 7500)

SAP код	116950	117217	117826	118209	121153	
ЦЕНА, руб.	7 839	8 236	9 824	10 716	14 388	

A	278	285	335	385	385	385
B	355	353	403	453	453	453
Вес (kg)	4,50	4,96	6,18	7,55	8,95	10,42

3a Опорная консоль

ЧЕРНЫЙ (RAL 9005)

СЕРЫЙ (NCS 7500)

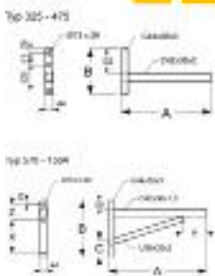

SAP код	120976	120977			120998	120999
ЦЕНА, руб.	5 855	7 839			5 855	7 839
Тип	475	570			475	570
A	475	570			475	570
B	242	330			242	330
C	-	100			-	100
X	-	193			-	193
Y	-	139			-	139
Z	-	91			-	91
Вес (kg)	1,54	2,23			1,54	2,23

3b Емкость с отводом конденсата



SAP код	112011	112420	113171	114544	121230	121233
ЦЕНА, руб.	4 962	5 558	6 649	7 244	7 541	по запросу

СЕРЫЙ (NCS 7500)

SAP код	112024	112399	113168	114545	121231	121234
ЦЕНА, руб.	4 962	5 558	6 649	7 244	по запросу	по запросу

A	95	95	95	95	95	95
Вес (kg)	1,17	1,32	1,77	2,27	2,82	3,43

3c Заглушка для твердого топлива



SAP код	112009	112422	113169	114537	121238	121241
ЦЕНА, руб.	5 570	6 039	6 450	6 693	по запросу	12 697

СЕРЫЙ (NCS 7500)

SAP код	112010	112402	113170	114543	121239	121242
ЦЕНА, руб.	5 570	6 039	6 450	6 693	по запросу	12 697

A	95	95	95	95	95	95
Вес (kg)	1,17	1,32	1,77	2,27	2,82	3,43

Элементы труб

внутр. Ø мм	130	150	200	250	300*	350*
внешн. Ø мм	230	250	300	350	400	450

4а Элемент трубы 1000 мм

ЧЕРНЫЙ (RAL 9005)



SAP код	118689	113649	113850	113993	119465	121176
ЦЕНА, руб.	5 656	6 152	7 045	9 738	14 686	14 790
СЕРЫЙ (NCS 7500)						
SAP код	118690	113647	113854	113994	121174	121177
ЦЕНА, руб.	5 656	6 152	7 045	9 738	14 686	14 790
A	955	955	955	955	955	955
Вес (kg)	9,40	10,61	13,02	15,41	17,84	20,25

4б Элемент трубы 500 мм

ЧЕРНЫЙ (RAL 9005)

SAP код	117103	117388	117936	118338	119466	121181
ЦЕНА, руб.	4 636	4 851	6 091	6 891	8 138	9 520
СЕРЫЙ (NCS 7500)						
SAP код	117105	117386	117935	118341	121179	121182
ЦЕНА, руб.	4 636	4 931	6 091	6 891	8 138	9 520
A	455	455	455	455	455	455
Вес (kg)	4,73	5,33	6,54	7,74	8,96	10,20

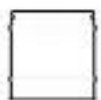
4с Элемент трубы 250 мм

ЧЕРНЫЙ (RAL 9005)

SAP код	114779	115127	115951	116464	121184	121187
ЦЕНА, руб.	3 263	4 023	4 259	4 704	8 092	6 902
СЕРЫЙ (NCS 7500)						
SAP код	114776	115126	115949	116466	121185	121188
ЦЕНА, руб.	3 263	4 023	4 259	4 704	8 093	6 902
A	205	205	205	205	205	205
Вес (kg)	2,39	2,69	3,30	3,90	4,52	5,12

4д Шибер

ЧЕРНЫЙ (RAL 9005)



SAP код	116143	116310	117186	117811	121247	121250
ЦЕНА, руб.	10 203	10 665	11 510	12 007	20 433	20 808
СЕРЫЙ (NCS 7500)						
SAP код	116146	116309	117188	117804	121248	121251
ЦЕНА, руб.	10 203	10 665	11 510	12 007	20 433	20 808
A	205	205	205	205	205	205
Вес (kg)	3,50	3,73	4,89	6,15	7,50	7,96

4е Элемент трубы раздвижной 270 - 375 мм

ЧЕРНЫЙ (RAL 9005)

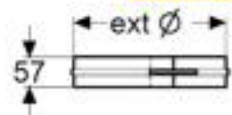

SAP код	116914	117284	117818	118169	121212	121215
ЦЕНА, руб.	6 764	7 111	7 677	8 506	13 055	14 998
СЕРЫЙ (NCS 7500)						
SAP код	116910	117282	117823	118167	121213	121216
ЦЕНА, руб.	6 764	7 111	7 677	8 506	13 055	14 998
Вес (kg)						

Стандартный хомут (входит в комплект элементов с изоляцией)

ЧЕРНЫЙ (RAL 9005)

SAP код	109857	109887	109964	121142	131313	121144
ЦЕНА, руб.	824	852	900	1 387	по запросу	по запросу
СЕРЫЙ (NCS 7500)						
SAP код	109865	109882	109975	121140	131314	121254
ЦЕНА, руб.	824	852	900	1 387	по запросу	по запросу
Вес (kg)	0,19	0,20	0,24	0,28	0,32	0,35

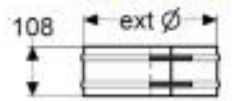
5 Усиленный хомут

ЧЕРНЫЙ (RAL 9005)

SAP код	110224	110286	110492	146503	110801	121253
ЦЕНА, руб.	1 443	1 474	1 651		2 013	2 159
СЕРЫЙ (NCS 7500)						
SAP код	110225	110290	110490	121135	121137	110896
ЦЕНА, руб.	1 443	1 474	1 651	1 955	2 013	2 159
Вес (kg)	0,36	0,39	0,46	0,53	0,60	0,67

Тройники

внутр. Ø мм	130	150	200	250	300*	350*
внешн. Ø мм	230	250	300	350	400	450

6а Тройник 90°

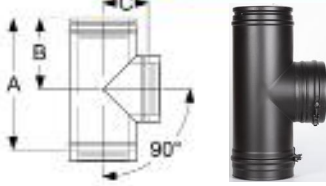

ЧЕРНЫЙ (RAL 9005)						
SAP код	117845	118125	118540	113589	121162	121165
ЦЕНА, руб.	8 571	9 427	10 816	12 949	21 880	24 906
СЕРЫЙ (NCS 7500)						
SAP код	117846	118124	118539	113590	121163	121166
ЦЕНА, руб.	8 571	9 427	10 816	12 949	21 880	24 906
A	455	455	455	480	530	605
B	209	209	209	222	247	285
C	155	165	190	205	240	280
Вес (kg)	6,23	7,00	8,62	10,22	13,61	16,79

6б Тройник 45°



ЧЕРНЫЙ (RAL 9005)						
SAP код	118246	118535	113733	114009	121168	121171
ЦЕНА, руб.	13 991	14 091	16 968	19 945	24 608	28 677
СЕРЫЙ (NCS 7500)						
SAP код	118254	118531	113736	114007	121169	121172
ЦЕНА, руб.	13 991	14 090	16 967	19 945	24 608	28 677
A	455	530	560	623	697	815
B	322	378	413	472	530	615
C	325	376	410	469	530	615
Вес (kg)	7,65	8,61	11,90	15,84	20,34	25,37

6с Тройник прочистки для твердого топлива

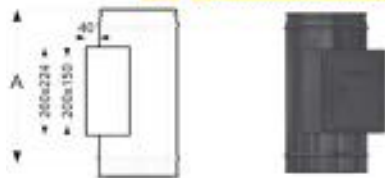

ЧЕРНЫЙ (RAL 9005)						
SAP код	118023	118190	118518	118738	121158	121160
ЦЕНА, руб.	11 908	12 404	12 999	14 388	16 472	19 945
СЕРЫЙ (NCS 7500)						
SAP код	118024	118188	118517	118739	8131730032	8131735032
ЦЕНА, руб.	10 419	10 915	12 899	13 594	10 419	18 545
A	455	455	455	455	455	455
Вес (kg)	6,82	7,43	8,59	9,83	11,07	12,31

ОТВОДЫ

7а Отвод 90° (Т450 NI)



ЧЕРНЫЙ (RAL 9005)						
SAP код	117434	117797	118425	113571	121300	121303
ЦЕНА, руб.	8 533	9 030	11 113	12 502	12 404	12 899
СЕРЫЙ (NCS 7500)						
SAP код	121304	121301	113574	118428	121301	121304
ЦЕНА, руб.	? ???	? ???	11 907	11 113	12 404	12 899
A	173	185	208	232	258	282
B	217	229	252	276	302	326
Вес (kg)	5,41	6,10	8,01	10,10	12,42	14,91

7б Отвод 45°



ЧЕРНЫЙ (RAL 9005)						
SAP код	115178	115717	116614	117315	121206	121209
ЦЕНА, руб.	6 252	6 847	7 442	8 138	13 458	14 388
СЕРЫЙ (NCS 7500)						
SAP код	115175	115715	116615	117314	121207	121210
ЦЕНА, руб.	6 252	6 847	7 442	8 136	13 458	14 388
A	82	92	102	123	128	138
B	132	137	147	159	163	173
Вес (kg)	2,73	3,08	4,03	5,08	6,25	7,50

7с Отвод 30°



ЧЕРНЫЙ (RAL 9005)						
SAP код	114690	115076	116133	116801	121200	121203
ЦЕНА, руб.	6 550	7 045	7 442	8 832	10 022	11 014
СЕРЫЙ (NCS 7500)						
SAP код	114684	115087	116136	116800	121201	121204
ЦЕНА, руб.	6 550	7 045	7 442	8 832	10 022	11 014
A	76	78	88	93	98	108
B	111	113	123	128	133	143
Вес (kg)	2,34	2,64	3,50	4,29	5,16	6,26

ОТВОДЫ

внутр. Ø мм	130	150	200	250	300*	350*
внешн. Ø мм	230	250	300	350	400	450

7d Отвод 15°



ЧЕРНЫЙ (RAL 9005)						
SAP код	114287	114614	115457	116159	121194	121197
ЦЕНА, руб.	6 956	7 045	7 859	8 435	по запросу	10 885
СЕРЫЙ (NCS 7500)						
SAP код	114287	114616	115459	116158	121195	121198
ЦЕНА, руб.	6 956	7 045	7 859	8 435	по запросу	10 885
A	57	57	57	57	57	57
B	102	102	102	102	102	102
Вес (кг)	2,06	2,32	2,97	3,51	4,25	5,02

Отводы в сборе

	130	150	180	200	250	300	350
--	-----	-----	-----	-----	-----	-----	-----

Собранный отвод 15°



A	313	313	313	313	313	352	350
B	41	41	41	41	41	46	46

Собранный отвод 30°



A	371	371	390	399	399	526	526
B	100	100	105	107	107	141	141

Собранный отвод 45°



A	365	391	425	481	481	498	498
B	151	151	176	199	199	206	206

Тройник 45° и отвод 45° в сборе



A	405	405	496	567	567	617	617
B	456	515	541	595	595	661	661

Отводы 15° со стандартными элементами труб (СЭТ) в сборе

СЭТ	A	1236	1236	1236	1236	1236	1275	1275
955	B	288	288	288	288	288	293	293
СЭТ	A	753	753	753	753	753	792	792
455	B	159	159	159	159	159	164	164
СЭТ	A	511	511	511	511	511	550	550
205	B	94	94	94	94	94	99	99

Отводы 30° со стандартными элементами труб (СЭТ) в сборе

СЭТ	A	1198	1198	1217	1226	1226	1353	1353
955	B	578	578	583	585	585	619	619
СЭТ	A	765	765	784	793	793	920	920
455	B	328	328	333	335	335	369	369
СЭТ	A	549	549	568	577	577	704	704
205	B	203	203	208	210	210	244	244

Отводы 45° со стандартными элементами труб (СЭТ) в сборе

СЭТ	A	1040	1066	1100	1156	1156	1173	1173
955	B	826	837	851	874	874	881	881
СЭТ	A	687	713	747	803	803	820	820
455	B	473	484	498	521	521	528	528
СЭТ	A	510	536	570	626	626	643	643
205	B	296	307	321	344	344	351	351

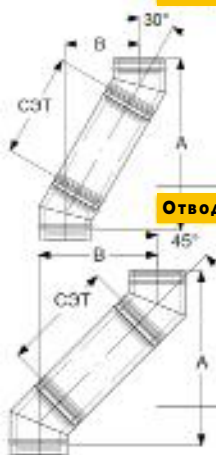

SCHIEDEL
perimeter 50

Адаптеры



8a

Переходник Топка - PM50 1000 мм

ЧЕРНЫЙ (RAL 9005)

внутр. Ø мм	130	150	200	250	300*	350*
внешн. Ø мм	230	250	300	350	400	450

SAP код	143741	143742	143744	143745	121149	121150
ЦЕНА, руб.	7 988	8 990	10 816	13 842	15 926	18 556

СЕРЫЙ (NCS 7500)

SAP код	143747	143748	143750	143751	4617304032	4617354532
ЦЕНА, руб.	7 988	8 990	10 816	13 842	15 926	18 556

Вес (kg)

8b

Переходник Perimeter 25 - Perimeter 50

ЧЕРНЫЙ (RAL 9005)

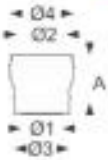

SAP код	114333	114483	115373	116170	121224	121227
ЦЕНА, руб.	7 815	8 367	8 694	8 038	8 435	9 030

СЕРЫЙ (NCS 7500)

SAP код	114334	114482	115376	116165	121225	121228
ЦЕНА, руб.	7 815	8 367	8 694	8 038	8 856	9 030

внутр. Ø мм 1 и 2

внешн. Ø мм 3

внешн. Ø мм 4

Вес (kg)

8c

Переходник Prima Plus - Perimeter

ЧЕРНЫЙ (RAL 9005)

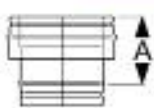

SAP код	112411	112679	113459	114793	121218	121221
ЦЕНА, руб.	4 267	4 863	5 855	6 649	7 145	по запросу

СЕРЫЙ (NCS 7500)

SAP код	112403	112680	113464	114809	121219	121222
ЦЕНА, руб.	4 267	4 863	5 855	6 649	7 145	по запросу

A

Вес (kg)

9

Переходник Кирпичная труба - PM50

ЧЕРНЫЙ (RAL 9005)



SAP код	115835	115899	116486	141467	141468	155562
ЦЕНА, руб.	7 058	7 478	7 592	-	-	14 854

СЕРЫЙ (NCS 7500)

SAP код	115803	115883	116488	117154	121312	121313
ЦЕНА, руб.	7 058	7 478	7 592	8 435	-	14 854

H, mm

Вес (kg)

10

Уплотнительная манжета от дождя

ЧЕРНЫЙ (RAL 9005)



SAP код	110460	110460	110391	110472	119482	131333
ЦЕНА, руб.	3 275	3 275	3 473	3 672	3 772	по запросу

СЕРЫЙ (NCS 7500)

SAP код	110280	110457	110388	110461	155570	131334
ЦЕНА, руб.	3 246	3 275	3 473	3 672	3 960	по запросу

ØA

ØB

Вес (kg)

Проходы через крышу

11a

Проход через крышу 0° (без манжеты от дождя)

СЕРЕБРИСТЫЙ

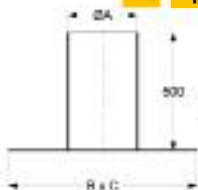

SAP код	101228	101228	101229	101230	101231	101232
ЦЕНА, руб.	по запросу	по запросу	по запросу	по запросу	по запросу	по запросу

ØA

B x C

Вес (kg)

Проходы через кровлю

внутр. Ø мм	130	150	200	250	300*	350*
внешн. Ø мм	230	250	300	350	400	450

Проходы через крышу (без манжеты от дождя)

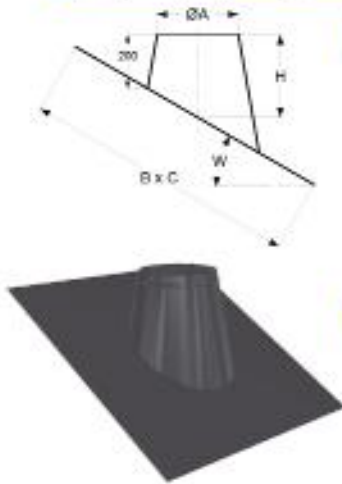

11b 3°-15°	ØA	300	300	350	400	450	500
H		233	233	237	241	241	241
B x C		940 x 1000	940 x 1000	990 x 1000	1040 x 1040	1041 x 1040	1042 x 1040
Вес (kg)		14,56	14,56	15,48	18,61	18,61	18,61

ЧЕРНЫЙ (RAL 9005)

SAP код	101241	101241	101242	101243	101244	101370
ЦЕНА, руб.	по запросу	по запросу	по запросу	по запросу	по запросу	по запросу

СЕРЫЙ (NCS 7500)

SAP код	101228	101228	101229	101230	101231	101232
ЦЕНА, руб.	по запросу	по запросу	по запросу	по запросу	по запросу	по запросу

11c 16°-25°	H	800	800	850	900	950	1000
B x C		5,34	5,34	6,11	6,90	7,72	8,57
Вес (kg)		15,24	15,24	16,20	19,61		

ЧЕРНЫЙ (RAL 9005)

SAP код	114030	114030	114019	131384	131384	131387
ЦЕНА, руб.	14 388	14 388	16 076	23 617	23 617	24 857

СЕРЫЙ (NCS 7500)

SAP код	121284	121284	121286	131385	131385	131388
ЦЕНА, руб.	14 388	14 388	16 076	23 617	23 617	24 857

11d 26°-35°	H	307	307	321	336	
B x C		1020 x 1000	1020 x 1000	1090 x 1000	1150 x 1150	
Вес (kg)						

ЧЕРНЫЙ (RAL 9005)

SAP код	114031	114031	116421	115570	131395	131398
ЦЕНА, руб.	18 703	18 703	18 159	18 159	по запросу	по запросу

СЕРЫЙ (NCS 7500)

SAP код	116419	116419	116418	115571	131396	131399
ЦЕНА, руб.	18 703	18 703	18 159	18 159	27 714	по запросу

11e 36°-45°	H	355	355	376	397	
B x C		1120 x 1000	1120 x 1000	1190 x 1000	1270 x 1150	
Вес (kg)		16,93	16,93	18,51	18,51	

ЧЕРНЫЙ (RAL 9005)

SAP код	116414	116414	116412	116410	131406	131409
ЦЕНА, руб.	17 762	17 762	18 060	19 349	19 349	по запросу

СЕРЫЙ (NCS 7500)

SAP код	116413	116413	116411	115572	131407	131410
ЦЕНА, руб.	17 762	17 762	18 060	19 349	28 548	по запросу

Завершающие элементы дымохода

12a Конус



SAP код	113335	114312	115002	115703	121190	121192
ЦЕНА, руб.	4 118	4 564	5 161	5 756	6 152	по запросу

СЕРЫЙ (NCS 7500)

SAP код	113336	114313	115001	115704	121191	121193
ЦЕНА, руб.	4 118	4 564	5 161	5 756	6 152	по запросу

Вес (kg)						
----------	--	--	--	--	--	--

12b Конус с зонтиком



SAP код	114353	115200	116878	117908	121244	121287
ЦЕНА, руб.	6 053	6 450	9 228	14 697	18 380	20 457

СЕРЫЙ (NCS 7500)

SAP код	114363	115196	116877	117906	121245	121246
ЦЕНА, руб.	6 053	6 450	9 228	14 697	18 380	20 457

A	130	175	240	297	297	297
B	255	300	400	500	500	500
C	180	225	290	347	247	347
Вес (kg)	2,50	2,74	4,38	6,45	8,52	нет в GTP

Хомуты

внутр. Ø мм	130	150	200	250	300*	350*
внешн. Ø мм	230	250	300	350	400	450

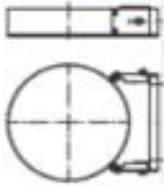
13 Раздвижной настенный хомут 60-100 мм
ЧЕРНЫЙ (RAL 9005)

SAP код	111476	111520	111723	112379	112571	112831
ЦЕНА, руб.	3 623	3 672	3 772	3 870	3 920	3 970

СЕРЫЙ (NCS 7500)

SAP код	111484	111518	111728	112375	112578	112840
ЦЕНА, руб.	3 623	3 672	3 772	3 870	3 920	3 970
A	234	254	304	354	354	354
Вес (kg)	0,91	0,93	1,04	1,31	1,40	1,60

14 Хомут для перекрытий
ЧЕРНЫЙ (RAL 9005)

SAP код	100964	100965	100967	100968	113120	101569
ЦЕНА, руб.	по запросу	по запросу	по запросу	по запросу	по запросу	по запросу
ØCi	230	250	300	350		
Вес (kg)	1,37	1,40	1,40	1,47		

Декоративные разъёмные пластины «Стандарт»

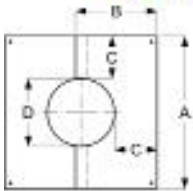
15a Декоративная пластина 0° - 5°
ЧЕРНЫЙ (RAL 9005)

SAP код	112724	112926	113402	114193	8861540092	8861545092
ЦЕНА, руб.	2 104	2 184	2 332	2 680	2 927	3 378

СЕРЫЙ (NCS 7500)

SAP код	112726	112927	113408	114200	8861640092	8861645092
ЦЕНА, руб.	2 104	2 184	2 332	2 680	2 927	3 378
A	540	560	610	660	710	750
B	295	350	330	355	380	375
C	150,5	150,5	150,5	150,5	150,5	120,5
D	239	259	309	359	359	459
Вес (kg)	1,18	1,10	1,32	1,56		

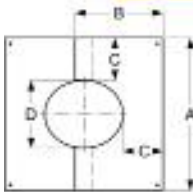
15b Декоративная пластина 35° - 45°
ЧЕРНЫЙ (RAL 9005)

SAP код	112736	112933	113418	114225	8867540092	8867545092
ЦЕНА, руб.	2 233	2 283	2 432	2 680	2 978	3 374

СЕРЫЙ (NCS 7500)

SAP код	112723	112934	113418	114223	8867640092	8867645092
ЦЕНА, руб.	2 233	2 283	2 432	2 680	2 978	3 374
A	540	560	610	660	710	600
B	335	345	380	410		
C	150,5	150,5	150,5	150,5	150,5	150,5
D	239	259	309	359	409	459
Вес (kg)	1,21	1,30	1,52	1,82		

Нагрузки и высоты

MAX НАГРУЗКА (м)	int Ø (mm)	130	150	180	200	250
Элемент для напольного монтажа		15	15	15	15	15
Проходной опорный элемент		15	15	15	15	15
Опорная пластина с отводом конденсата		15	15	15	15	15
Рис А		15	15	15	15	15
Настенный хомут 50mm		3	3	3	3	3
Тройник 90°		10	10	10	10	10
Тройник 45°		10	10	10	10	10
Тройник прочистки		10	10	10	10	10

Внутр. Ø (мм)	a (м)	b (м)	c (м)	d (м)
130	4	3	15	15
150	4	3	15	15
180	4	3	15	15
200	4	3	15	15
230	4	3	15	15
250	4	3	15	15

PERMETER25 Ø130-Ø250

PERMETER25 Ø130-Ø250

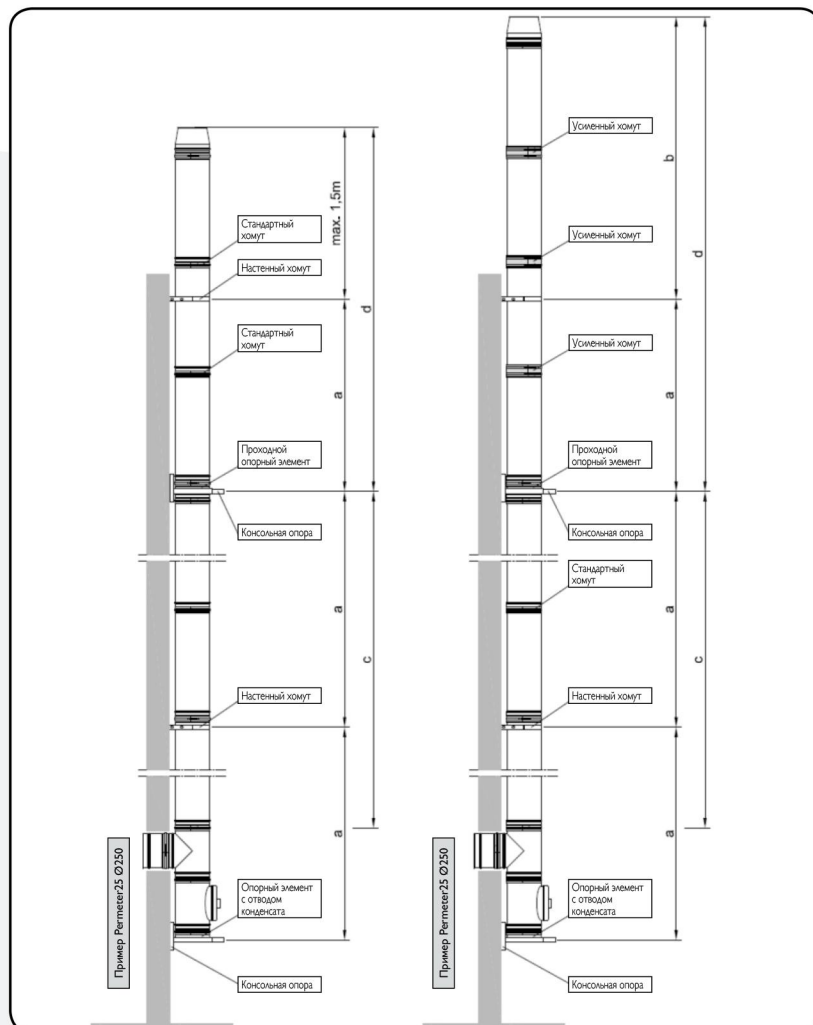

А. Потолочное крепление

Перекрытие из негорючих материалов

